

GB INSTRUCTION MANUAL**GENERAL WARNINGS****⚠ DANGER OF BODILY INJURY!**

Do not use in the presence of children or animals. Store out of reach of children and animals.

⚠ RISK OF MATERIAL DAMAGE!

Make sure that no one can trip over connection cables of the device. The device could be knocked over.

Only use the recommended power cable or the recommended battery for the power supply!

The manufacturer accepts no liability for voltage damage caused by the use of an unsuitable power supply!

⚠ DANGER OF AN ELECTRIC SHOCK!

This device contains electronic parts that are powered by a power source (power adapter). Only use the device as described in the manual. Otherwise, you run the DANGER of an ELECTRIC SHOCK. Never bend, squeeze or pull power cables, connecting cables, extensions or connectors. Protect cables from sharp edges and heat. Check this device, cables and connections for damage before use. Never attempt to operate a damaged device, or a device with damaged electrical parts! Damaged parts must be replaced immediately by an authorized service agent. Operate the device only in a completely dry environment and do not touch the device with wet or damp body parts.

⚠ RISK OF GLARE!

Make sure that people and animals do not look into the light. The high luminosity can cause glare to the eyes and afterimages. This impairment of vision can lead to accidents.

⚠ FIRE/EXPLOSION HAZARD!

Always place the device in such a way that it cannot tip over and ensure that it is stored in a reasonably safe place.

- Keep children and animals away from the device! They could knock the device over.
- Make sure that no one can trip over connection cables. The device could be knocked over.
- Do not expose the device to high temperatures. Do not short-circuit the device or dispose of in fire! Excessive heat and improper handling can cause short circuits, fires and even explosions!
- Only use the recommended power supply*!

! IMPORTANT NOTE!

Do not disassemble the device! In the event of a defect, please contact your dealer. They will contact the Service Center and can arrange the return of this device for repair if necessary. Disconnect the power supply by pulling the mains plug when the appliance is not in use, in case of a longer interruption of operation and before any maintenance and cleaning work. Place your device so that it can be disconnected from the power supply at any time. The power outlet should always be near your

appliance and should be easily accessible, as the plug of the power cord serves as a disconnect device from the mains supply.

To disconnect the unit from the mains, always pull the mains plug and never pull the cable!

Do not subject the device to excessive vibrations.

PRODUCT INFORMATION

Thanks for choosing our Led Ring Light!

The LED beads have less heat to increase their lifespan.

The light shell is high-strength ABS, sturdy, durable, beautiful and fashionable. It's light and handy, simply designed and easy to carry. Make the live show more effective.

EC DECLARATION OF CONFORMITY

CE Hereby, Bresser GmbH declares that the equipment type with part number: F004593 is in compliance with Directive: 2014/53/EU. The full text of the EU declaration of conformity is available at the following internet address:
www.bresser.de/download/F004593/CE/F004593_CE.pdf

UKCA DECLARATION OF CONFORMITY

UK CA Bresser UK Ltd. has issued a „Declaration of Conformity“ in accordance with applicable guidelines and corresponding standards. The full text of the UKCA declaration of conformity is available at the following internet address:
www.bresser.de/download/F004593/UKCA/F004593_UKCA.pdf

Bresser UK Ltd. • Suite 3G, Eden House, Enterprise Way,
Edenbridge, Kent TN8 6HF, Great Britain

WARRANTY & SERVICE

The regular guarantee period is 2 years and begins on the day of purchase. You can consult the full guarantee terms and details of our services at www.bresser.de/warranty_terms. Would you like detailed instructions for this product in a particular language? Then visit our website via the link below (QR code) for available versions.



www.bresser.de/warranty_terms

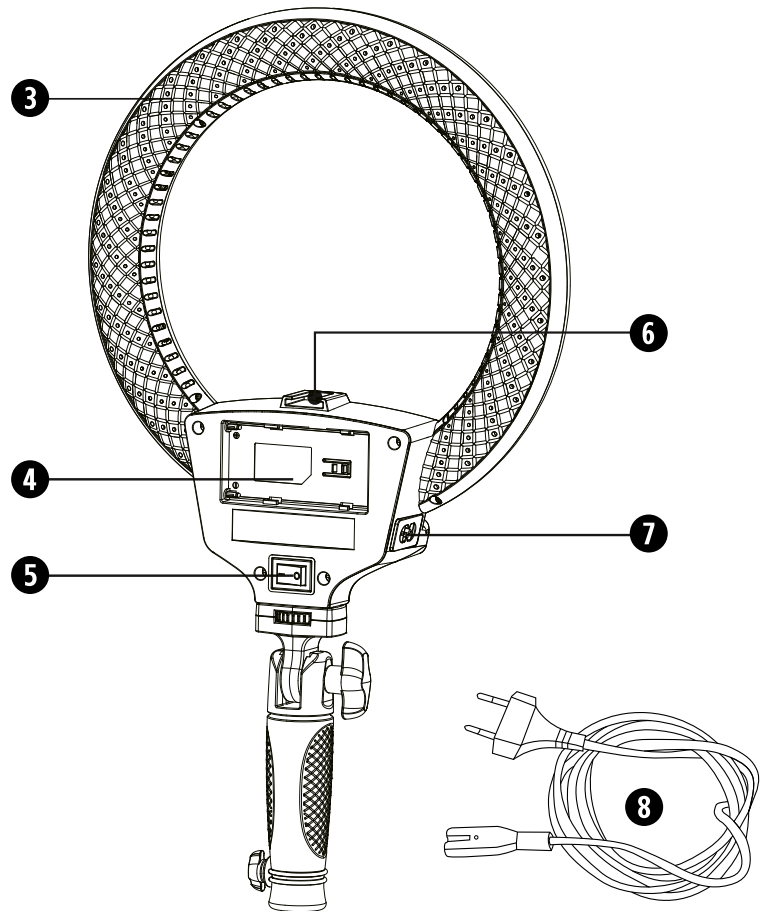
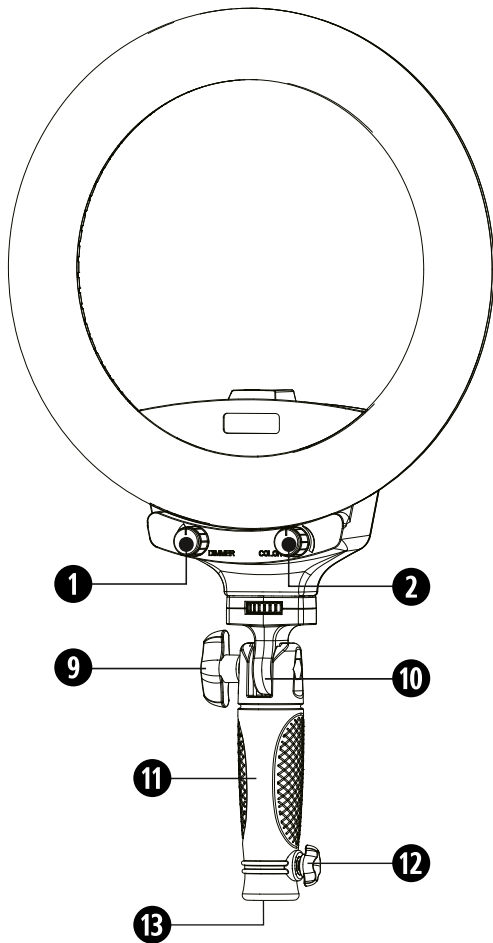

PARTS OVERVIEW

- 1 Dimmer knob**
When turned on, the brightness range is 10-100%
- 2 Color temperature adjuster**
When turned on, the CCT range is 3000-6500K.
- 3 Vents**
- 4 V-mount battery socket**
- 5 Power switch**
- 6 Cold shoe**
- 7 Power socket**
- 8 Power cable**
- 9 Locking screw (tilt joint)**
- 10 Tilt joint**
- 11 Handle**
- 12 Fixing screw (tripod connection)**
- 13 Tripod connection**

INSTALLING THE POWER CABLE

1. Insert the two-pin C7 plug of the power cable (8) into the power connection socket (7) on the ring light.
2. Insert the Euro plug of the power cable into the socket.

INSTALLING THE V-MOUNT BATTERY (optional)

1. Slide the fully charged V-mount battery* (type NP-F550 / 750/970) into the holder (4) from the side so that the battery clicks into place.
2. To remove, slide the battery out of the holder in the opposite direction.

TURNING ON THE LED LIGHT

1. Establish the power supply for the device (insert battery or connect power cable).
 2. Move the on / off switch (5) to the 'I' position to switch the device on. The lighting is switched on with the settings of the last use.
 3. Move the on / off (5) switch to the '0' position to switch off the device. The last settings made are retained until the device is switched on again.
- Important: Disconnect the device from the power supply if it is not going to be used for a long period of time!

BRIGHTNESS ADJUSTMENT

1. Turn the dimmer knob (1) clockwise to increase the brightness.
2. Turn the dimmer knob (1) counterclockwise to decrease the brightness.

COLOR TEMPERATURE ADJUSTMENT

1. Switch on the device.
2. Briefly turn the color temperature adjuster (2) to set the desired light temperature.

ADJUSTING THE TILT ANGLE

1. Hold the ring light and slowly loosen the locking screw for the tilt joint (9).
2. Move the lamp head to the desired position and tighten the locking screw (9) again hand-tight.

MOUNTING ON A TRIPOD (optional)

1. Loosen the fixing screw (12) for the tripod connection so far that the opening of the tripod connection is exposed.
2. Place the lamp with the opening of the tripod connection (13) on the spigot adapter * of a tripod * and tighten the fixing screw firmly.

Note: The ring light can also be held with the handle - if necessary by a second person. In this way, the lighting position can be changed quickly and easily.

ATTACHING ACCESSORIES (optional)



The ring light has a so-called cold shoe, which can be used to attach a smartphone holder*, for example.

DISPOSAL

 Dispose of the packaging materials properly, according to their type, such as paper or cardboard. Contact your local waste-disposal service or environmental authority for information on the proper disposal.

 Do not dispose of electronic devices in the household garbage! As per the Directive 2002/96/EC of the European Parliament on waste electrical and electronic equipment and its adaptation into German law, used electronic devices must be collected separately and recycled in an environmentally friendly manner.

 In accordance with the regulations concerning batteries and rechargeable batteries, disposing of them in the normal household waste is explicitly forbidden. Please make sure to dispose of your used batteries as required by law — at a local collection point or in the retail market. Disposal in domestic waste violates the Battery Directive. Batteries that contain toxins are marked with a sign and a chemical symbol.

   ¹ battery contains cadmium
² battery contains mercury
³ battery contains lead

TECHNICAL DATA

Model	R-22B
Output Power	22W
Lumious Flux	2000LM
LED Quantity	192 pcs
Color Temperature	3000K-6500K
Color Rendering Index (CRI)	≥80
Dimmer	10 - 100%
Light Source	0.2W SMD LED w. high brightness
Power Input	AC100-240V 50/60Hz
Lithium Battery Type	V-Mount NP-F550/750/970
Size	Outer diameter 255mm, Inner diameter 185mm, Thickness 31mm

GB GEBRUIKSAANWIJZING**ALGEMENE WAARSCHUWINGEN****⚠ GEVAAR OP LICHAAMELIJK LETSEL!**

Niet gebruiken in de aanwezigheid van kinderen of dieren. Bewaren buiten het bereik van kinderen en dieren.

⚠ GEVAAR VAN MATERIËLE SCHADE!

Zorg ervoor dat niemand over de aansluitkabels van het apparaat kan struikelen. Het apparaat kan omgestoten worden. Wanneer u de smartphone in de houder plaatst, moet u ervoor zorgen dat de smartphone goed vastzit om te voorkomen dat hij naar beneden valt en schade veroorzaakt! De fabrikant is niet aansprakelijk voor materiële schade die ontstaat door onjuiste of onveilige montage! Gebruik alleen de aanbevolen voedingskabel of de aanbevolen batterij voor de stroomvoorziening! De fabrikant aanvaardt geen aansprakelijkheid voor spanningschade die door het gebruik van een ongeschikte voeding wordt veroorzaakt!

⚠ GEVAAR VAN EEN ELECTRISCHE SCHOK!

Dit apparaat bevat elektronische onderdelen die worden gevoed door een stroombron (netadapter). Gebruik het apparaat alleen zoals beschreven in de handleiding. Anders loopt u het GEVAAR van een ELEKTRISCHE SCHOK. Buig, knijp of trek nooit aan voedingskabels, aansluitkabels, verlengstukken of connectoren. Bescherm de kabels tegen scherpe randen en hitte. Controleer dit apparaat, de kabels en de aansluitingen voor gebruik op beschadigingen. Gebruik nooit een beschadigd apparaat of een apparaat met beschadigde elektrische onderdelen! Beschadigde onderdelen moeten onmiddellijk worden vervangen door een geautoriseerde servicemedewerker. Bedien het apparaat alleen in een volledig droge omgeving en raak het apparaat niet aan met natte of vochtige lichaamsdelen.

⚠ RISICO OP VERBLINDING!

Zorg ervoor dat mensen en dieren niet in het licht kijken. De hoge lichtsterkte kan verblinding van de ogen en nabeelden veroorzaken. Deze verslechtering van het gezichtsvermogen kan leiden tot ongelukken.

⚠ GEVAAR VOOR BRAND EN EXPLOSIE!

Plaats het apparaat altijd zo dat het niet kan kantelen en zorg ervoor dat het op een redelijk veilige plaats wordt opgeborgen.

- Houd kinderen en dieren uit de buurt van het apparaat! Je zou het apparaat kunnen omverwerpen.
- Zorg ervoor dat niemand over de aansluitkabels van het apparaat kan struikelen. Het apparaat kan omgestoten worden.

Stel het apparaat niet bloot aan hoge temperaturen. Geen kortsluiting veroorzaken of het apparaat in het vuur werpen! Overmatige hitte en onjuist gebruik kunnen kortsluiting, brand en zelfs explosies veroorzaken!

- Gebruik alleen de aanbevolen stroomvoorziening*!

! BELANGRIJKE OPMERKING!

Demonteer het apparaat niet! Neem in geval van een defect contact op met uw dealer. Zij nemen contact op met het Service Center en kunnen indien nodig de terugzending van dit apparaat voor reparatie regelen. Schakel de stroomvoorziening uit door de netstekker uit het stopcontact de halen als het apparaat niet in gebruik is, bij een langere bedrijfsonderbreking en voor onderhouds- en reinigingswerkzaamheden. Plaats uw apparaat zo dat het te allen tijde van de stroomtoevoer kan worden losgekoppeld. Het stopcontact moet altijd in de buurt van uw apparaat zijn en moet gemakkelijk bereikbaar zijn, omdat de stekker van het netsnoer dient als een losgekoppeld apparaat van het elektriciteitsnet. Om de stroomtoevoer naar het apparaat te verbreken, altijd aan de netstekker trekken en nooit aan het snoer! Stel het apparaat niet bloot aan overmatige trillingen.

PRODUCTINFORMATIE

Bedankt voor het kiezen van onze Led Ring Light! De LED-bolletjes hebben minder warmte nodig om hun levensduur te verlengen. Het lichte omhulsel is zeer sterk ABS, stevig, duurzaam, mooi en modieus. Hij is licht en handig, eenvoudig ontworpen en gemakkelijk mee te nemen. Maak de live show effectiever.

EG-VERKLARING VAN OVEREENSTEMMING

CE Hierbij verklaart Bresser GmbH dat het apparaattype met artikelnummer F004593 is in overeenstemming met de richtlijn 2014/53/EU. De volledige tekst van de EU-conformiteitsverklaring is te vinden op het volgende internetadres: http://www.bresser.de/download/F004593/CE/F004593_CE.pdf

UKCA-CONFORMITEITSVERKLARING

UK CA Bresser UK Ltd. heeft een "Conformiteitsverklaring" conform de geldende richtlijnen en normen afgegeven. De volledige tekst van de UKCA-conformiteitsverklaring is beschikbaar op het volgende internetadres: www.bresser.de/download/F004593/UKCA/F004593_UKCA.pdf

Bresser UK Ltd. • Suite 3G, Eden House, Enterprise Way, Edenbridge, Kent TN8 6HF, Great Britain

GARANTIE & SERVICE

De reguliere garantieperiode is 2 jaar en gaat in op de dag van aankoop. U kunt de volledige garantievoorziening en details van onze diensten raadplegen op www.bresser.de/warranty_terms. Wilt u gedetailleerde instructies voor dit product in een bepaalde taal? Bezoek dan onze website via onderstaande link (QR-code) voor de beschikbare versies.



www.bresser.de/warranty_terms

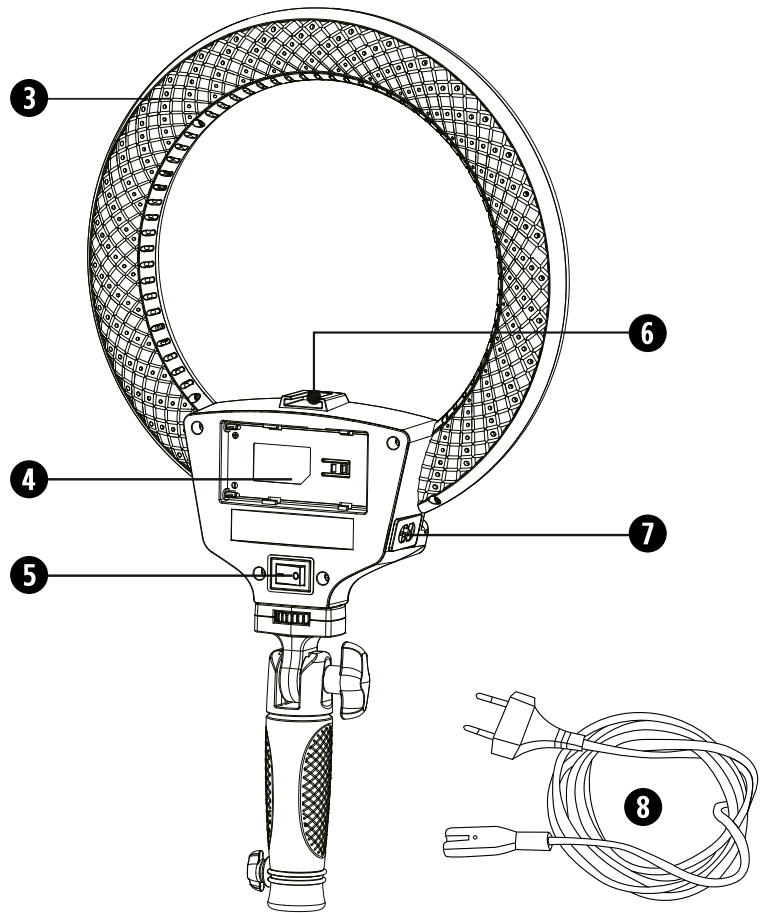
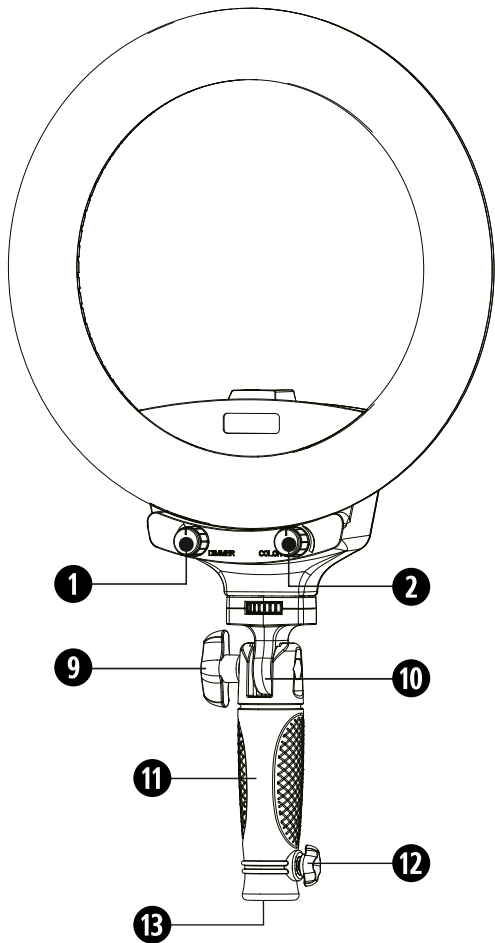

OVERZICHT ONDERDELEN

- 1 Dimmer knob**
Wanneer ingeschakeld, is het helderheidsbereik 10-100%
- 2 Kleurtemperatuurregeling**
Wanneer ingeschakeld, is het bereik van de kleurtemperatuur 3000-6500K.
- 3 Ventilatieopeningen**
- 4 V-mount batterij aansluiting**
- 5 Voedingsschakelaar**
- 6 Cold shoe**
- 7 Stroomaansluiting**
- 8 Netsnoer**
- 9 Borgschroef (kantelscharnier)**
- 10 Kantelscharnier**
- 11 Handvat**
- 12 Bevestigingsschroef (statiefaansluiting)**
- 13 Statiefaansluiting**

INSTALLEREN VAN DE VOEDINGSKABEL

1. Steek de tweepins C7-stekker van de stroomkabel (8) in de stroomaansluitbus (7) op de ringverlichting.
2. Steek de Eurostekker van het netsnoer in het stopcontact.

INSTALLEREN VAN DE V-MOUNT BATTERIJ (optioneel)

1. Schuif de volledig opgeladen V-mount batterij* (type NP-F550 / 750/970) vanaf de zijkant in de houder (4), zodat de batterij op zijn plaats klikt.
2. Om de batterij te verwijderen, schuift u hem in tegengestelde richting uit de houder.

INSCHAKELEN VAN HET LED-LICHT

1. Zorg voor de stroomvoorziening van het apparaat (batterij plaatsen of stroomkabel aansluiten).
 2. Zet de aan/uit-schakelaar (5) in de stand "I" om het apparaat in te schakelen. De verlichting wordt ingeschakeld met de instellingen van het laatste gebruik.
 3. Zet de Aan/Uit-schakelaar (5) in stand '0' om het apparaat uit te schakelen. De laatste gemaakte instellingen blijven bewaard totdat het apparaat opnieuw wordt ingeschakeld.
- Belangrijk: Koppel het apparaat los van de stroomvoorziening als het langere tijd niet gebruikt zal worden!

HELDERHEIDSAANPASSING

1. Draai de dimmerknop (1) met de klok mee om de helderheid te verhogen.
2. Draai de dimmerknop (1) tegen de klok in om de helderheid te verminderen.

AANPASSING KLEURTEMPERATUUR

1. Zet het apparaat aan.
2. Draai kort aan de kleurtemperatuurregelaar (2) om de gewenste lichttemperatuur in te stellen.

INSTELLEN VAN DE KANTELHOEK

1. Houd de ringverlichting vast en draai de borgschroef voor het kantelgewricht langzaam los (9).
2. Breng de lampkop in de gewenste positie en draai de borgschroef (9) weer handvast aan.

MONTAGE OP EEN STATIEF (optioneel)

1. Draai de bevestigingsschroef (12) voor de statiefaansluiting zo ver los dat de opening van de statiefaansluiting bloot komt te liggen.
2. Plaats de lamp met de opening van de statiefaansluiting (13) op de spigotadapter * van een statief * en draai de bevestigingsschroef stevig vast.

Opmerking: De ringlamp kan ook met de handgreep worden vastgehouden - zo nodig door een tweede persoon. Op die manier kan de verlichtingspositie snel en gemakkelijk worden gewijzigd.

BEVESTIGEN VAN ACCESSOIRES (optioneel)



De ringverlichting heeft een zogenaamde "cold shoe", waarmee bijvoorbeeld een smartphonehouder* kan worden bevestigd.

VERWIJDERING

 Gooi het verpakkingsmateriaal op de juiste wijze weg, afhankelijk van het soort materiaal, zoals papier of karton. Neem contact op met uw plaatselijke afvalverwijderingsservice of de milieautoriteit voor informatie over de juiste verwijdering.

 Gooi elektronische apparaten niet bij het huisvuil! Volgens de richtlijn 2002/96/EG van het Europees Parlement en de aanpassing daarvan aan de Duitse wetgeving moeten gebruikte elektronische apparaten gescheiden worden ingezameld en op een milieuvriendelijke manier worden gerecycled.

 In overeenstemming met de voorschriften voor batterijen en oplaadbare batterijen is het uitdrukkelijk verboden deze bij het normale huisvuil te deponeren. Zorg ervoor dat u uw gebruikte batterijen volgens de wettelijke voorschriften weggooit - bij een plaatselijk inzamelpunt of in de detailhandel. Verwijdering in huishoudelijk afval is in strijd met de batterijrichtlijn. Batterijen die giftige stoffen bevatten, zijn gemarkeerd met een teken en een chemisch symbool.

 ¹ Batterij bevat cadmium
 ² Batterij bevat kwik
 ³ Batterij bevat lood

TECHNISCHE GEGEVENS

Model	R-22B
Uitgangsspanning	22W
Lichtstroom	2000LM
LED aantal	192 stuks
Binnentemperatuur	3000K-6500K
Kleurweergave-index (CRI)	≥80
Dimmer	10 ~ 100%
Lichtbron	0,2W SMD LED met hoge helderheid
Ingangsspanning	AC100-240V 50/60Hz
Lithium batterijtype	NP-F550/750/970
Maat	Buitendiameter 255mm, Binnendiameter 185mm, Dikte 31mm

*niet inbegrepen

DE BEDIENUNGSANLEITUNG**ALLGEMEINE WARNHINWEISE****⚠ GEFAHR VON KÖRPERSCHÄDEN!**

Nicht in Gegenwart von Kleinkindern oder Tieren benutzen. Außer Reichweite von Kleinkindern und Tieren lagern.

⚠ GEFAHR VON SACHSCHÄDEN!

Sorgen Sie dafür, dass niemand über Verbindungskabel des Geräts stolpern kann! Das Gerät könnte umgeworfen werden. Beim Einsetzen des Smartphones in die Halterung für einen sicheren Halt des Smartphones sorgen, um ein Herunterfallen und damit einhergehende Beschädigungen zu vermeiden! Für Sachschäden, die durch eine nicht sachgemäße oder nicht ausreichend sichere Montage verursacht werden, übernimmt der Hersteller keine Haftung! Für die Spannungsversorgung nur das empfohlene Stromkabel oder den empfohlenen Akku verwenden! Für Spannungsschäden, die durch die Verwendung einer ungeeigneten Spannungsversorgung entstehen, übernimmt der Hersteller keine Haftung!

⚠ GEFAHR EINES STROMSCHLAGS!

Dieses Gerät beinhaltet Elektronikteile, die über eine Stromquelle (Netzstecker) betrieben werden. Verwenden Sie das Gerät nur wie in der Anleitung beschrieben. Andernfalls besteht die GEFAHR eines ELEKTRISCHEN SCHLAGS. Strom- und Verbindungskabel sowie Verlängerungen und Anschlussstücke niemals knicken, quetschen oder zerren. Schützen sie Kabel vor scharfen Kanten und Hitze. Überprüfen Sie das Gerät, die Kabel und Anschlüsse vor Inbetriebnahme auf Beschädigungen. Beschädigtes Gerät oder ein Gerät mit beschädigten stromführenden Teilen niemals in Betrieb nehmen! Beschädigte Teile müssen umgehend von einem autorisierten Service-Betrieb ausgetauscht werden. Betreiben Sie das Gerät nur in vollkommen trockener Umgebung und berühren Sie das Gerät nicht mit nassen oder feuchten Körperteilen.

⚠ BLENDGEFAHR!

Sorgen Sie dafür, dass Menschen und Tiere nicht in die Leuchte blicken. Durch die hohe Leuchtkraft können die Augen geblendet werden und Nachbilder entstehen. Diese Beeinträchtigung des Sehvermögens kann zu Unfällen führen.

⚠ BRAND-/EXPLOSIONSGEFAHR!

Das Gerät immer so aufstellen, dass es nicht umkippen kann, und für eine angemessene sichere Lagerung sorgen.

- Kinder und Tiere vom Gerät fernhalten! Sie könnten das Gerät umwerfen.
- Dafür sorgen, dass niemand über Verbindungskabel des Geräts stolpern kann. Das Gerät könnte umgeworfen werden.
- Setzen Sie das Gerät keinen hohen Temperaturen aus. Gerät nicht kurzschließen oder ins Feuer werfen! Durch übermäßige Hitze und unsachgemäße Handhabung können Kurzschlüsse, Brände und sogar Explosionen ausgelöst werden.
- Nur das empfohlene Netzteil* verwenden!

! WICHTIGER HINWEIS!

Bauen Sie das Gerät nicht auseinander! Wenden Sie sich im Falle eines Defekts bitte an Ihren Fachhändler. Er nimmt mit dem Service-Center Kontakt auf und kann das Gerät ggf. zwecks Reparatur einschicken. Unterbrechen Sie die Stromzufuhr, wenn Sie das Gerät nicht benutzen, im Falle einer längeren Betriebsunterbrechung sowie vor allen Wartungs- und Reinigungsarbeiten, indem Sie den Netzstecker ziehen. Platzieren Sie Ihr Gerät so, dass es jederzeit vom Stromnetz getrennt werden kann. Die Netzsteckdose sollte sich immer in der Nähe Ihres Geräts befinden und gut zugänglich sein, da der Stecker des Netzkabels als Trennvorrichtung zum Stromnetz dient. Um das Gerät vom Stromnetz zu trennen, ziehen Sie immer am Netzstecker und niemals am Kabel! Das Gerät keinen Erschütterungen aussetzen.

INFORMATIONEN ZUM PRODUKT

Vielen Dank, dass Sie sich für unser Led Ring Light entschieden haben! Die LED-Perlen haben eine geringere Wärmeentwicklung, was ihre Lebensdauer erhöht. Die leichte Hülle ist aus hochfestem ABS, robust, langlebig, schön und modisch. Er ist leicht und handlich, einfach gestaltet und leicht zu tragen. Gestalten Sie die Live-Show effektiver.

EG-KONFORMITÄTSERKLÄRUNG

CE Hiermit erklärt die Bresser GmbH, dass der Gerätetyp mit der Artikelnummer: F004593 der Richtlinie 2014/53/EU entspricht. Der vollständige Text der EG-Konformitätserklärung ist unter der folgenden Internetadresse verfügbar: www.bresser.de/download/F004593/CE/F004593_CE.pdf

GARANTIE & SERVICE

Die reguläre Garantiezeit beträgt 2 Jahre und beginnt am Tag des Kaufs. Sie können die vollständigen Garantiebedingungen und Einzelheiten zu unseren Dienstleistungen unter www.bresser.de/warranty_terms einsehen. Sie wünschen eine ausführliche Anleitung zu diesem Produkt in einer bestimmten Sprache? Dann besuchen Sie unsere Website über nachfolgenden Link (QR Code) für verfügbare Versionen.



www.bresser.de/warranty_terms

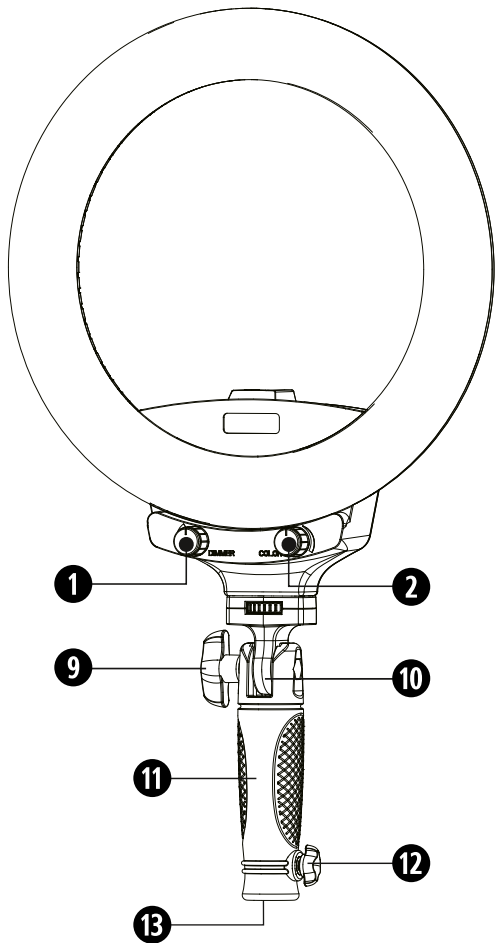

TEILEÜBERSICHT

- 1 Dimmerknopf**
Wenn er eingeschaltet ist, beträgt der Helligkeitsbereich 10-100%
- 2 Farbtemperatureinstellung**
Wenn eingeschaltet, beträgt der CCT-Bereich 3000-6500K.
- 3 Lüftungsschlitze**
- 4 V-Montierung-Akku-Halterung**
- 5 Ein/Aus-Schalter**
- 6 Zubehörschuh (Cold shoe)**
- 7 Stromanschlussbuchse**
- 8 Stromkabel**
- 9 Feststellschraube (für Kippgelenk)**
- 10 Kippgelenk**
- 11 Handgriff**
- 12 Feststellschraube (für Stativanschluss)**
- 13 Stativanschluss**

ANSCHLIESSEN DES NETZKABELS

1. Stecken Sie den zweipoligen C7-Stecker des Netzkabels (8) in die Stromanschlussbuchse (7) am Ringlicht.
2. Den Eurostecker des Stromkabels in die Steckdose stecken.

EINSETZEN DES V-MONTIERUNGS-AKKUS (optional)

1. Schieben Sie den vollständig geladenen V-Mount-Akku* (Typ NP-F550/750/970) von der Seite in die Halterung (4), so dass der Akku einrastet.
2. Zum Herausnehmen schieben Sie den Akku in die entgegengesetzte Richtung aus der Halterung.

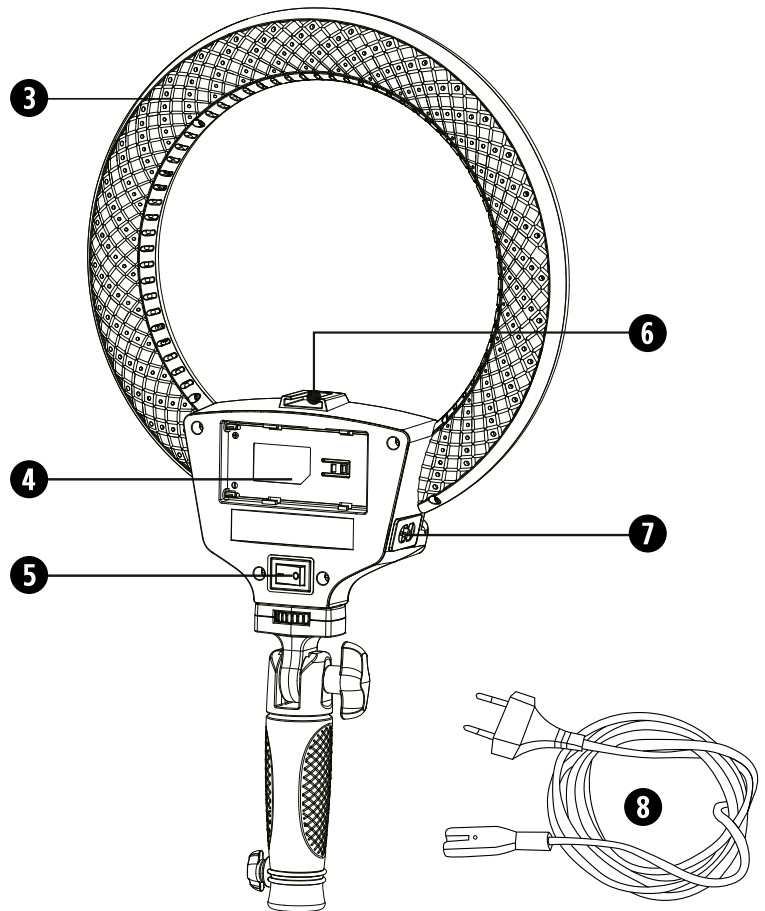

EINSCHALTEN DER LED-LEUCHE

1. Stellen Sie die Spannungsversorgung des Geräts her (Batterie einlegen oder Netzkabel anschließen).
2. Schieben Sie den Ein/Aus-Schalter (5) in die Position "I", um das Gerät einzuschalten. Die Beleuchtung (6) wird mit den Einstellungen der letzten Benutzung eingeschaltet.
3. Den Ein/Aus-Schalter (5) in die Position "0" bewegen, um das Gerät auszuschalten. Die zuletzt vorgenommenen Einstellungen bleiben erhalten, bis das Gerät wieder eingeschaltet wird.

Wichtig: Trennen Sie das Gerät vom Stromnetz, wenn es längere Zeit nicht benutzt wird!

HELLIGKEITSEINSTELLUNG

1. Drehen Sie den Dimmerknopf (1) im Uhrzeigersinn, um die Helligkeit zu erhöhen.
2. Drehen Sie den Dimmerknopf (1) gegen den Uhrzeigersinn, um die Helligkeit zu verringern.

EINSTELLUNG DER FARBTEMPERATUR

1. Gerät einschalten.
2. Drehen Sie den Farbtemperatureinsteller (2) langsam, um die gewünschte Lichttemperatur einzustellen.

EINSTELLEN DES NEIGUNGSWINKELS

1. Halten Sie das Ringlicht und lösen Sie langsam die Feststellschraube für das Kippgelenk (9).
2. Bringen Sie den Lampenkopf in die gewünschte Position und ziehen Sie die Feststellschraube (9) wieder handfest an.

*nicht im Lieferumfang enthalten

MONTAGE AUF EINEM STATIV (optional)

1. Lösen Sie die Befestigungsschraube (12) für den Stativanschluss so weit, dass die Öffnung des Stativanschlusses frei liegt.
2. Setzen Sie die Lampe mit der Öffnung des Stativanschlusses (13) auf den Zapfenadapter * eines Stativs * und ziehen Sie die Befestigungsschraube fest an.

Hinweis: Das Ringlicht kann auch mit dem Griff gehalten werden - notfalls von einer zweiten Person. Auf diese Weise kann die Beleuchtungsposition schnell und einfach geändert werden.

ANBRINGEN VON ZUBEHÖR (optional)

Das Ringlicht verfügt über einen sogenannten kalten Schuh, an dem zum Beispiel eine Smartphone-Halterung* befestigt werden kann.

ENTSORGUNG



Entsorgen Sie die Verpackungsmaterialien sortenrein. Beachten Sie bitte bei der Entsorgung des Geräts die aktuellen gesetzlichen Bestimmungen. Informationen zur fachgerechten Entsorgung erhalten Sie bei den kommunalen Entsorgungsdienstleistern oder dem Umweltamt.



Werfen Sie Elektrogeräte nicht in den Hausmüll! Gemäß der Europäischen Richtlinie 2002/96/EG über Elektro- und Elektronik-Altgeräte und deren Umsetzung in nationales Recht, müssen verbrauchte Elektrogeräte getrennt gesammelt und einer umweltgerechten Wiederverwertung zugeführt werden.



Gemäß den Vorschriften für Batterien und Akkus ist die Entsorgung im normalen Hausmüll ausdrücklich verboten. Bitte entsorgen Sie Ihre gebrauchten Batterien wie gesetzlich vorgeschrieben - an einer lokalen Sammelstelle oder im Einzelhandel. Die Entsorgung über den Hausmüll verstößt gegen die Batterie-Richtlinie. Batterien und Akkus sind mit einer durchgekreuzten Mülltonne sowie dem chemischen Symbol des Schadstoffes beschriftet.



Cd¹



Hg²



Pb³

- ¹ Batterie enthält Cadmium
² Batterie enthält Quecksilber
³ Batterie enthält Blei

TECHNISCHE DATEN

Modell	R-22B
Ausgangsleistung	22W
Lichtstrom	2000LM
LED-Anzahl	192 Stck.
Farbtemperatur	3000K-6500K
Farbwiedergabeindex (CRI)	≥80%
Dimmer	10 - 100%
Lichtquelle	0,2W SMD-LED mit hoher Helligkeit
Eingangsleistung	AC100-240V 50/60Hz
Lithium-Batterie-Typ	V-Mount NP-F550/750/970
Größe	Außendurchmesser 255 mm Innendurchmesser 185 mm, Dicke 31 mm

*nicht im Lieferumfang enthalten

Service

DE AT CH BE

Bei Fragen zum Produkt und eventuellen Reklamationen nehmen Sie bitte zunächst mit dem Service-Center Kontakt auf, vorzugsweise per E-Mail.

E-Mail: service@bresser.de
Telefon*: +49 28 72 80 74 210

BRESSER GmbH
Kundenservice
Gutenbergstr. 2
46414 Rhede
Deutschland

*Lokale Rufnummer in Deutschland (Die Höhe der Gebühren je Telefonat ist abhängig vom Tarif Ihres Telefonanbieters); Anrufe aus dem Ausland sind mit höheren Kosten verbunden.

GB IE

Please contact the service centre first for any questions regarding the product or claims, preferably by e-mail.

e-mail: service@bresseruk.com
Telephone*: +44 1342 837 098

BRESSER UK Ltd
Customer Support
Suite G3, Eden House
Enterprise Way
Edenbridge, Kent TN8 6HF
United Kingdom

*Number charged at local rates in the UK (the amount you will be charged per phone call will depend on the tariff of your phone provider); calls from abroad will involve higher costs.

FR BE

Si vous avez des questions concernant ce produit ou en cas de réclamations, veuillez prendre contact avec notre centre de services (de préférence via e-mail).

e-mail: sav@bresser.fr
Téléphone:** 00 800 6343 7000

BRESSER France SARL
Service après-vente
Pôle d'Activités de Nicopolis
314 Avenue des Chênes Verts
83170 Brignoles
France

**Appel gratuit

NL BE

Als u met betrekking tot het product vragen of eventuele klachten heeft kunt u contact opnemen met het service centrum (bij voorkeur per e-mail).

e-mail: info@bresserbenelux.nl
Teléfono*: +31 528 23 24 76

BRESSER Benelux B.V.
Klantenservice
Smirnoffstraat 8
7903 AX Hoogeveen
Nederland

*Het telefoonnummer wordt in het Nederland tegen lokaal tarief in rekening gebracht. Het bedrag dat u per gesprek in rekening gebracht zal worden, is afhankelijk van het tarief van uw telefoon provider; gesprekken vanuit het buitenland zullen hogere kosten met zich meebrengen.

ES PT



Si desea formular alguna pregunta sobre el producto o alguna eventual reclamación, le rogamos que se ponga en contacto con el centro de servicio técnico (de preferencia por e-mail).

e-mail: servicio.iberia@bresser-iberia.es
Teléfono*: +34 91 67972 69

BRESSER Iberia SLU
Servicio al Cliente
c/Valdemorillo,1 Nave B
P.I. Ventorro del cano
28925 Alcorcón Madrid
España

*Número local de España (el importe de cada llamada telefónica dependen de las tarifas de los distribuidores); Las llamadas des del extranjero están ligadas a costes suplementarios.

Bresser GmbH
Gutenbergstraße 2
46414 Rhede · Germany
www.bresser.de

   @BresserEurope



Bresser UK Ltd.
Suite 3G, Eden House
Enterprise Way, Edenbridge,
Kent TN8 6HF, Great Britain